

UNIC

中型トラック架装用 ユニックキャリア

UC-41series / UC-45Cseries



UNIC CARRIER

あなたを満たす、ザ・グランド・キャリア。



自由を満たす *UC-41*

白の41 赤の45

人のために、モノのために、輸送のために、
中型トラック架装用キャリアは、どうあるべきか。
ユニックはつねに時代の先頭に立ち、理想を追求し続けてきました。

高度な輸送ミッションに応える、強大なパワー・ポテンシャル。
人の安心と安全を支える、成熟した機能性と快適な操作性。
そして、過酷なロングワークをものともしない強靱なボディへの信頼。

さらにもうひとつは、
使いやすさを広げる、ふたつのキャリア・ワールドの開拓です。
UC-41シリーズ「白の41」は、はるかな自由のフィールドへ。
UC-45シリーズ「赤の45」は、クルマのエスコート・ステージへ。
ユニックの鍛え抜かれた2シリーズの豊富なラインナップは、
きょうもお客様とともに全国各地で活躍しています。

あなたを満たす、ザ・グランド・キャリア。

いま、ふたつの大きな力を、あなたの新しい力に。

クルマを満たす *UC-45*

UC-45 LOW PROFILED CARRIER

思いのままにダイナミックユース。 自由をのせて、はるかなるパワー・フィールドへ。

あらゆる条件や積載物に対応し、

意のままのオペレーションで輸送業務をサポートする。

土木・建設機械、農業機械、各種産業機械、あるいはレジャー関連。

さあ、あなたの思いのままに、あなたの自由を、載せてください。

スピーディに、セーフティに、パワフルに輸送できる

UC-41、自由のキャリア。

中型トラック架装用 ユニックキャリア

UNIC CARRIER

一般型



PHOTO:UC-41MRS



強力2.5tウインチ

巻上能力2.5t(単索)の強力ウインチを荷台前中央に標準装備。自走できない荷物もラクに積み降ろしできます。また、ワイヤロープを手動で引き出しでき、ウインチ巻上操作でクラッチを自動接続させる油圧式オートクラッチを装備しています。

※巻上能力5tに変換可能な2本掛けフック(丸環フック1ヶ追加)もオプション設定しています。



PHOTO:オプション2本掛け用、丸環フック(2ヶ)付(標準は中央に1ヶ装備になります)



開閉式横アオリ

荷台前部には開閉式の横アオリ(長さ700mm×高さ200mm)を標準装備。各種作業に応じたバリエーションも豊富に用意しています。



荷締機(チェーン式)

積載物をしっかりホールドする、頑丈で扱いやすい固ばく用荷締機(2ヶ)を標準装備しています。



釣針フック

重量物の固定用として、頑強な釣針フック(2ヶ)を荷台後部に標準装備しています。



ポールストップ

重機や建機の車輪をあてるためのウッドストッパー(オプション)を固定するポールを荷台上面前方に標準装備。上下を逆にして収納すると荷台上面がフラットになります。

型 式	架装車 ホイールベース	荷台長*	荷台内幅*	荷台傾斜角度*	リヤゲート 傾斜角度
UC-41S	各社4~6.5トン車クラス 4,200~4,300mm	5,250 / 5,400 (5,650)	2,250 / 2,350	4t車:約12.0°~約14.6° 6.5t車:約13.6°~約14.6°	約17.5°
UC-41M	各社4~6.5トン車クラス 4,500~4,600mm	5,700 / 5,850 (6,100)		4t車:約12.1°~約14.3° 6.5t車:約12.8°~約14.6°	約13.0°

*荷台数値・傾斜角度は車種により異なります。 ※()内数値はショートキャブ車です。



フルフラットの荷台上面

一般型の荷台上面はすっきりしたフルフラット仕様。ワイド&ロングな荷台と共にあらゆる積載物に対応できます。

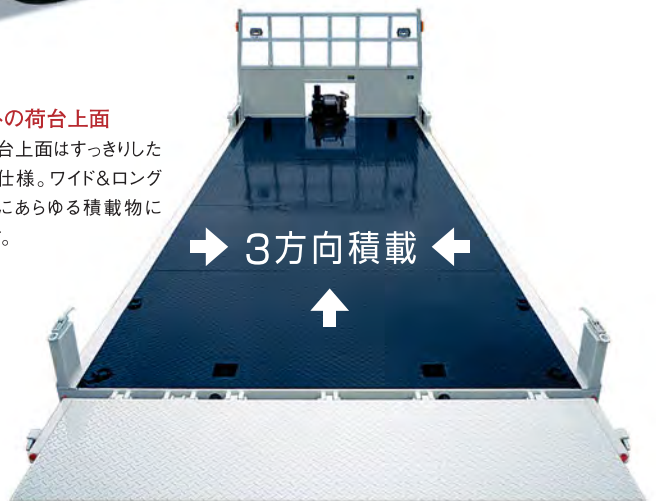

PHOTO:UC-41MRS 大型仕様車

リヤゲート

荷台内幅いっぱいのワイドな乗り込みスペースを確保。全面縞鋼板でさまざまな車幅の車の積み降ろしが安心して行えます。各種作業に応じたバリエーションを多数用意しています。



鳥居ワイヤー掛け

格子部に鳥居ワイヤー掛け(2ヶ)を標準装備しています。また、鳥居上部には作業灯を、両側面上部にはハザードランプを標準装備しています。

自由を満たす。

UC-41

UC-41S / UC-41M



PHOTO:UC-41MRS 大型仕様車

機能的な鳥居まわり

鳥居には、車両の方向指示器と連動して点滅するハザードランプ付です。また、作業灯は2灯同時点灯可能な作業灯スイッチ付。60W×2ケという大容量で夜間の作業性を高めています。



ハザードランプ



作業灯



作業灯スイッチ

解除・固定が簡単! 油圧式荷台ロック装置

PTO連動・油圧シリンダ駆動によるオートロック解除・固定方式を採用しており、作業開始・終了時の荷台ロック操作が簡単・安全に行えます。荷台格納時には「4点式ガタ防止機構」により走行時の安定性も抜群です。



PTO・ON時



PTO・OFF時

外観に配慮したホースガイド

油圧ホースの損傷を防ぐため、プラスチック製のホースガイド(ブラケブール)を採用し、スマートな外観となっています。



操作しやすいコントロールシステム

荷台スライドとウインチの操作スイッチ・アクセルレバーを荷台両サイドに配置。周囲の状況を確認しながら、安心・安全な作業が行えます。



操作スイッチ



アクセルレバー

リヤステー(固定式)

積載作業時、車体を支えてトラックの浮き上がりを防ぐ固定式リヤステーを採用しています。



丸環フック(11ケ)

扱いやすく耐久性に優れた丸環フックを標準装備しています。ご要望に応じて、位置の変更や増設することができます。

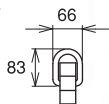

ロープフック(14ケ)

ロープやスリングベルトを使用する際の固ばく時にロープを止めるフックです。標準装備されていますが、ご要望に応じて、増設が可能です。



UC-41シリーズ ローダアクション

PHOTO:UC-41MRS 大型仕様車



1 スイッチ1つのワンタッチ操作で荷台が後方にスライド。ゆるやかなスロープをつくります。開いたリヤゲートがそのまま導板になります。



2 積載物をお載せします。この際、リヤステーが地面に接地して荷台を支えます。



3 リヤゲートを閉めて荷台を元に戻します。数々の安全装置が働いて、積載物の安全を守ります。

一般・クレーン搭載型
UC-41MK / UC-41LK

型 式	架装車 ホイールベース	荷台長*	荷台内幅*	荷台傾斜角度*	リヤゲート 傾斜角度
UC-41MK	各社4~6.5トン車クラス 4,500~4,600mm	5,050 / 5,200 (5,400 / 5,500)	2,250 / 2,350	4t車:約13.2°~約13.9° 6.5t車:約13.3°~約14.4°	約13.0°
UC-41LK	各社4~6.5トン車クラス 4,800~4,900mm	5,500 (5,950)		4t車:約12.5°~約13.6° 6.5t車:約12.9°~約14.1°	

*荷台数値・傾斜角度は車種により異なります。
※()内数値はショートキャブ車です。

新型のユニッククレーンをプラスして
UC-41シリーズの使いやすさをパワーアップ。

なんでも積める一般型のUC-41シリーズにグレードアップしたユニッククレーンを搭載。使いやすさがさらにパワーアップしました。ジャンルを問わないあらゆる積載物の輸送作業をパワフルにサポートし省力化と効率アップをお約束します。

選べる4つの連動ラジコン(オプション)



左:液晶ラジコンJOY LJ (ジョイスティック式)
右:液晶ラジコンLS (選択スイッチ式)

「液晶」連動ラジコン
これからのクレーン操作は、手元での吊り荷重の確認が重要です。また、各種の情報を把握し、安全作業を推進します。



左:連動ラジコンJOY RJ (ジョイスティック式)
右:連動ラジコンRS (選択スイッチ式)

連動ラジコン
従来通りのジョイスティック式や選択スイッチ式もあります。



PHOTO: UC-41LKRS / クレーン・URG374ARA2

G-FORCE

ユニックキャリア対応 **新型ユニッククレーンG-FORCEシリーズ**

新型ユニッククレーンの詳細はこちら▼

ML停止型

定格荷重制限装置

ML警報型

定格荷重指示装置



超ワイド張出 アウトリガ最大張出幅: 4.7m

ワイド張出 アウトリガ最大張出幅: 4.2m

標準張出 アウトリガ最大張出幅: 3.62m

URG370AW シリーズ

ブーム 段数	空車時最大 クレーン容量	最大地上揚程(約) (空車時定格総荷重)	最大作業半径 (空車時定格総荷重)
6	2.93t × 2.4m	16.2m(0.43t)	14.42m(0.18t)
5	2.93t × 2.4m	14.0m(0.93t)	12.11m(0.34t)
4	2.93t × 2.6m	11.7m(1.33t)	9.81m(0.60t)
3	2.93t × 2.7m	9.5m(2.40t)	7.51m(0.90t)

URG370A シリーズ

ブーム 段数	空車時最大 クレーン容量	最大地上揚程(約) (空車時定格総荷重)	最大作業半径 (空車時定格総荷重)
6	2.93t × 2.4m	16.2m(0.43t)	14.42m(0.17t)
5	2.93t × 2.4m	14.0m(0.93t)	12.11m(0.29t)
4	2.93t × 2.6m	11.7m(1.33t)	9.81m(0.50t)
3	2.93t × 2.7m	9.5m(2.40t)	7.51m(0.78t)

URG340A シリーズ

ブーム 段数	空車時最大 クレーン容量	最大地上揚程(約) (空車時定格総荷重)	最大作業半径 (空車時定格総荷重)
6	2.93t × 2.4m	16.2m(0.43t)	14.42m(0.11t)
5	2.93t × 2.4m	14.0m(0.93t)	12.11m(0.20t)
4	2.93t × 2.6m	11.7m(1.33t)	9.81m(0.32t)
3	2.93t × 2.7m	9.5m(2.40t)	7.51m(0.50t)

※シリーズによって仕様が異なります。詳しくはユニッククレーンのカタログをご確認ください。

自由を満たす。

UC-41
UC-41S / UC-41M

OPTION



より強く、確実に。 よりタフに、高性能。

新型ラジコン [特定小電力無線式] (メーカーオプション)

ユニックキャリアのラジコンが、さらに高性能に進化。
卓越したパワーと使いやすさで、よりスマートにキャリア作業をサポートします。

信頼性がさらにパワーアップ

- 到達距離がさらに伸びて約100m。強力電波で混信防止 (電波状況により到達距離が変わる場合があります)
- 複数の周波数を自動選択するオートスキャン方式採用 (同じ周波数によるラジコンの混信を自動的に回避します)

作業現場を考えた使いやすさ

- 受信アンテナ内蔵設計によりアンテナの破損を防止
- 強化した防水構造により雨中での作業にも万全対応

コストを軽減する省エネ設計

- 単4アルカリ乾電池2本で30時間連続動作を実現
- オートパワーオフ機能搭載で無駄な電力消費を防止 (最終操作から3分後に電源が自動的にオフになります)

手になじむ堅牢スリムボディ

- グリップしやすく操作しやすいスリム&ロング設計
- 衝撃緩和プロテクターにより落下時の耐衝撃性を確保 (本体ボディの上部、下部にゴム製プロテクターを装着)



クレーン搭載型 専用オプション クレーン・キャリア共用ラジコン (メーカーオプション) [特定小電力無線式]

「送信機が1つですむから取扱いがラク」、「送信機のコストが削減できる」と好評をいただいています。強力電波、3モード速度切換、オートスキャンetc、機能も充実のクレーン・キャリア共用ラジコンを、ぜひご検討ください。

- クレーンとキャリアの操作が送信機1台でOK。 (切換操作は共用ラジコンのスイッチ操作で行います)
- 3モード (微速・中速・最速) の速度切換機能 (切換後も速度レバーによる調整ができます)
- 到達距離約100mの強力電波で混信を防止 (電波状況により到達距離が変わる場合があります)
- 受信アンテナ内蔵型でアンテナ破損を防止
- 複数の周波数を自動選択するオートスキャン方式
- チャイム+音声で操作状況をお知らせ

※クレーンおよびキャリアのラジコン操作は、スイッチ切換による交互操作となり同時に動かすことはできません。

このラジコン1つで、
クレーンもキャリアも操作できる!

1台2役



各種荷台床 (メーカーオプション)



PHOTO: 床縞鋼板+アピトン張り

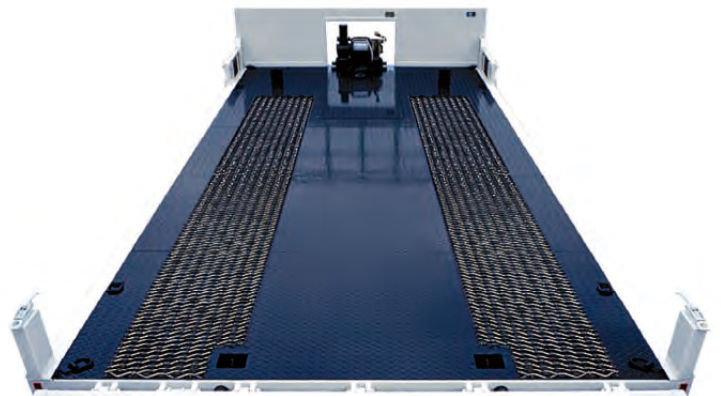

PHOTO: 床車輪部エキスバンド張り

- 床アピトン (厚さ21mm) 張り
- 床縞鋼板 (厚さ3.2mm) + アピトン (厚さ21mm) 張り
- 床縞鋼板 (厚さ3.2mm) + クローラ部アピトン (厚さ21mm) 張り
- 床アピトン (厚さ21mm) + アピトン (厚さ24mm) 張り
- 床車輪部エキスバンド張り
- 床全面エキスバンド張り

お客様のニーズにあわせて様々な荷台床オプションをご用意しています。錆の心配がなくグリップ力も優れているアピトン張りは、クローラを装備した積載物でもクローラを傷める心配がありません。さらに重量積載物に備えて縞鋼板+アピトン、縞鋼板+クローラ部アピトンなどで床強度を高めることもできます。また、最高のグリップ力を誇るエキスバンドメタル張りは車輪通過部張りとは全面張りの2種類をご用意。雪・雨など悪天候時の作業性が一段と向上します。
※アピトンは木の性質上、割れや反り、やに等が生じることがあります。

OPTION

豊富なオプションを自由に活用して
あなたに最適なマイ・キャリアにカスタマイズ。

各種横アオリ (メーカーオプション)



PHOTO:H100mm

鉄製(角パイプ) [H100*、150mm]



PHOTO:H100mm

アルミ製(角パイプ) [H100、150mm]*



PHOTO:H220mm

アルミ製 [H220、320、410mm]*



PHOTO:2分割横アオリ・アルミタイプ H220mm

各種2分割タイプ*

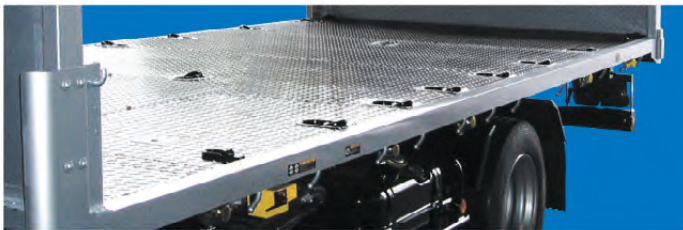

横アオリレスタイプ

横アオリを開けば荷台がフラットになり、フォークリフト等により荷台の横から積載する場合にとっても便利です。全長タイプのほか、2分割タイプをご用意。鉄製角パイプ、軽くて錆の心配のないアルミタイプ等、各種作業に応じた豊富なバリエーションをご用意しています。

*鉄製横アオリ[幅20mm、幅9mm]、およびアルミ製横アオリについては上面滑り止めが付きません。

※ボディ長によっては、2分割タイプが必須になる場合があります。

※リヤゲートとの組み合わせによっては、選択できない場合があります。

各種リヤゲート (メーカーオプション)



PHOTO:H900mm

標準タイプ高さ変更 [H400、500、750、900mm]



PHOTO:H600mm

エキスパンド張り [H400、500、600、750mm]

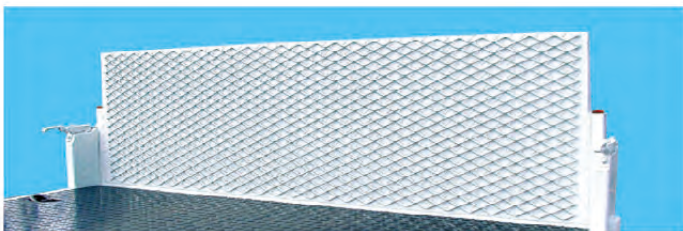

PHOTO:H600mm

縞鋼板(厚さ3.2mm)
+エキスパンド張り [H400、500、600、750、900mm]



PHOTO:H600mm

縞鋼板(厚さ3.2mm)
+アピトン張り [H400、500、600、750、900mm]

標準の高さ600mmのほか、積載物にあわせ高さ400mm、500mm、750mm、900mmを取り揃えています。また、グリップ力抜群のエキスパンド張り、さらに頑強な縞鋼板+エキスパンド張り、クローラに優しい縞鋼板+アピトン張りなど、豊富な組み合わせから最適なリヤゲートをお選びいただけます。

※横アオリとの組み合わせによっては、選択できない場合があります。

自由を満たす。

UC-41
UC-41S/UC-41M

OPTION

メーカーオプション

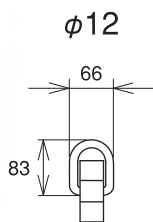

丸環フック

標準仕様

扱いやすく耐久性に優れた丸環フックです。

※標準装備(11ヶ)されていますが追加で取り付けることができます。

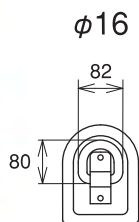

埋め込みフック

床縞鋼板仕様

床アビトン仕様(ボルト固定)

扱いやすく耐久性に優れた埋め込みフックです。

※取付けは根太間のみとなります。



ロープフック

ロープやスリングベルト使用時の固ばく時にロープを止めるフックです。

※標準装備(14ヶ)されていますが追加で取り付けることができます。



リヤゲートフック

荷台にシートを掛ける際に使用するフックです。

※フックを利用したの牽引は禁止です。



リヤフレームフック

荷台にシートを掛ける際に使用するフックです。

※フックを利用したの牽引は禁止です。



釣針フック

重量物を固定する、頑強で便利な釣針フックをご用意しています。

※標準装備(2ヶ)されていますが追加で取り付けることができます。



ほうき立て

現場での使いやすさを考え、鳥居に付けられるほうき立てをご用意しています。



鳥居まくら木

鳥居上部に長い積載物を立てかける際、鳥居まくら木がクッションとなり積載物と鳥居を傷めません。



ボールストッパ

重機や建機の手輪をあてるためのウッドストッパー(オプション)を固定するボール。上下を逆にして収納すると荷台上面がフラットになります。

※標準装備(2ヶ)されていますが追加で取り付けることができます。



ウッドストッパー(材質:米松)

重機や建機の手輪を傷めません。落下防止金具付のため安心です。



車輪止め(積載物用)H130mm

積載物の乗り込み時や輸送中のズレ防止に役立ちます。積載物のサイズにあわせて6通りの位置で設置できます。

※車輪止め用穴開け(別オプション)が必要です。



荷台確認ミラー

鳥居と積載物との間隔を確認できるため、安全な作業が行えます。



横アオリロープ穴(標準タイプ)

横アオリに固ばく用ロープを通す穴です。標準タイプ(写真左側)と下切タイプ(写真右側)の2種類をご用意しています。

※横アオリ200mm以上で取付可。



横アオリロープ穴(下切タイプ)

OPTION

さらに多彩な発想で機能アップ。
 キャリアのすみずみまで使いやすさが広がります。



油圧開閉式リヤゲート

リヤゲートの開閉が操作スイッチ1つでラク
 ラク行えます。また、操作スイッチは荷台後部
 両側に装備されています。

※リヤゲート開閉が遠隔操作できる
 ラジコン仕様(6チャンネル型)もあります。



マーカーランプ [1セット6ヶ-黄色]

狭い場所での作業や夜間の走行時などに
 トラックの車体位置を示します。



タイヤ灯

夜間や悪天候下などでの作業時にトラック
 の後輪周辺を照らします。左右各1ヶずつ装
 着されます。



アイドルアップ装置

運転席内のスイッチをONにして荷台・ウ
 ィンチ操作を行うと、自動的にアイドル
 リングがアップ。アクセル操作の手間をなく
 します。

※マニュアル仕様は装着不可。



車輪止め収納スペース

車輪止め(後輪用)をスマートに収納できる、
 使いやすい収納スペースです。

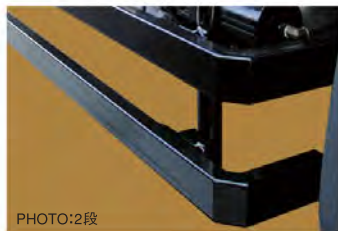

角形サイドガード

お好みに合わせ、頑強な角形サイドガード
 (1段または2段)をご用意しています。

※「大型仕様」時は2段のみ対応可能です。



大型仕様(丸形サイドガード3段、中央方向指示器)

車両総重量8トン以上車の必須アイテムです。
 丸型サイドガード3段と車両中間部に側方
 方向指示器を装備しています。



メタリック塗装

トラックのキャブにあわせたメタリック塗装を
 ご用意しています。

※各トラックメーカーカタログ記載の標準メタリック色
 のみとなります。メタリック塗装は調色が難しいため
 全くの同色にならない場合がございます。



工具箱

強度が自慢の鉄製やエキスパンド製、防錆性に優れたステンレス製、軽量で丈夫なFRP製など
 お客様のご要望にお応えできるよう様々な素材の工具箱をご用意しています。

※キャリアにより取合いを検討する必要があります。詳しくは営業にご連絡ください。

販売店オプション



ウインチ2本掛けフック

大きな重量物の引き上げ作業に威力を発
 揮する2本掛けフック(引き上げ能力5t)を
 オプション設定しています。

※セットで丸環フックが1ヶ追加になります。



樹脂製車輪止め(後輪用)

トラックの各タイヤに挟み込み、荷台スライ
 ドやウインチ作業時の車両のスレを防ぎます。



一般型用・リヤゲート35°掛金

リヤゲートの格納角度を35°掛金の取付け
 により、通常の垂直格納から35°格納へ
 の変更が簡単に行えます。全長の長い積載物
 の運搬の際などに役立ちます。

※横アオリとリヤゲートの組み合わせによっては選
 択できない場合があります。

※形状は横アオリとリヤゲートの組み合わせにより
 異なります。

洗練のスタイリッシュ・ローアングル。 すべては、クルマをやさしくエスコートするために。

グランドスケールのゆとりとパワー、

そしてロング&ローアングルの荷台傾斜が、

抜群の乗り込み性能と安定した長距離走行性能を発揮します。

さらに、鍛え抜かれた数々の機能と装備は作業を強力にサポート。

クルマのために生まれ、クルマのために進化し続ける

ユニックキャリアUC-45、スーパーネオ。

中型トラック架装用 ユニックキャリア

**UNIC CARRIER
SUPER NEO**

車載専用型



Check!

片側解除・自動ロックで、さらに使いやすくなったリヤゲート。片側の解除で両側同時に解除できるロック連動機構を採用。さらに格納時はリヤゲートを起こすだけで“両側自動ロック”のラクラク操作を実現しました。



Check!

機能的なスイング式リヤステー。車両積載作業時のトラックの浮き上がりを防いで車体を支えるリヤステーはスイング式を採用。荷台スライドと同調して下方にスイング。また荷台格納時は上方にスイングし、走行時のロードクリアランスを確保します。
※ホイールパーク付車・ブレーキロック付車はお問い合わせください。



1,300 mm

ロングサイズで乗り込み性抜群!
看板効果も高いリヤゲート

リヤゲートは高さ1,300mmに延長し、乗り込み性がさらに向上。ステンレス縞鋼板を先端接地部に使用し、磨耗によるサビを防ぎます。さらにリヤゲート後部中央にはサインボードを装備しています。



**クラス最高
POWER**

パワフルで操作性に優れた2.5tウインチ(オートクラッチ付)。操作性に優れた巻上能力2.5t、巻上速度2.6m/minの強カウインチ。自走できない車両も余裕の積み降ろしができます。必要な時はレバー操作ひとつで手動引き出しが可能。また、機能的なオートクラッチを標準装備しています。



牽引位置3カ所



ゆるやかな荷台傾斜、ロングな荷台長で、抜群の乗り込み性を実現。

リヤゲートは車両積込時には4.5°の乗り込みスロープを提供。車高の低いクルマの積み降ろしが可能です。安全でスムーズな積載作業をお約束します。

※車種により異なります。

乗り込み角度 **4.5°**



埋め込みフック
扱いやすく耐久性に優れた埋め込みフック(2ヶ)を荷台後部に標準装備しています。ご要望に応じて、位置の変更や増設することができます。

※取付は根太間のみとなります。

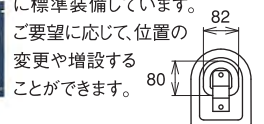

型 式	架装車 ホイールベース	荷台長*	荷台内幅*	荷台傾斜角度*	リヤゲート 傾斜角度
UC-45CSRS	各社4トン車クラス 4,200~4,300mm	5,800 (6,000)	2,150 / 2,250	約8.8°~約10.2°	約5.7°
UC-45CMRS	各社4トン車クラス 4,500~4,600mm	6,200 / 6,400		約8.9°~約10.2° /約8.5°~約9.8°	約4.5°

*荷台数値・傾斜角度は車種により異なります。
※()内数値はショートキャブ車です。 ※UC-45CMRSのショートキャブ車はご相談ください。



クラス最小の
ローアングル

Low Angle 8°

クラス最小のゆるやかな荷台傾斜を実現！
安全・操作性に優れた作業環境を提供します。
※荷台傾斜角は車種により8°~10°と異なります。



PHOTO:UC-45CMRS

特定小電カラジコンを標準装備。
操作しやすい荷台左右スイッチ装備。



自由な位置から操作できるラジコンは、混信を防ぐ強力な特定小電力に加え、破損の心配がないアンテナ内蔵式を採用。また、荷台スライドおよびウインチ巻上げ・巻下げスイッチ、速度調節を行うアクセルレバーを荷台前部両側に装備。荷台状況を見ながらの確実な操作ができます。



操作スイッチ / アクセルレバー



クルマを満たす。

UC-45

UC-45CSRS / UC-45CMRS



PHOTO:UC-45CMRS

機能的な鳥居まわり

鳥居には、鳥居と積載物の間隔を確認できる荷台確認ミラーと、車両の方向指示器と連動して点滅する5W丸型ハザードランプ付です。荷台確認ミラーは取り付け位置も積載性を考慮してセットされています。また、作業灯は2灯同時点灯可能な作業灯スイッチ付、60W×2ヶという大容量で夜間の作業性を高めています。



作業灯スイッチ



荷台確認ミラー



ハザードランプ



作業灯

解除・固定が簡単! 油圧式荷台ロック装置

PTO連動・油圧シリンダ駆動によるオートロック解除・固定方式を採用しており、作業開始・終了時の荷台ロック操作が簡単・安全に行えます。荷台格納時には「4点式ガタ防止機構」により走行時の安定性も抜群です。



PTO・ON時



PTO・OFF時

外観に配慮したホースガイド

油圧ホースの損傷を防ぐため、プラスチック製のホースガイド(ブラケール)を採用し、スマートな外観となっています。



車輪止め

(積載車用H90mm)

乗り込み時や輸送中のズレ防止に役立ちます。6通りの位置でセットできます。



丸環フック(10ヶ)

扱いやすく耐久性に優れた丸環フックを標準装備しています。ご要望に応じて、位置の変更や増設することができます。

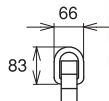

φ12

ロープフック(14ヶ)

シートなど軽量物を固定するフックです。標準装備されていますが、ご要望に応じて、増設が可能です。



PHOTO:固定式横アオリ用

荷締機(ワイヤー式)

積載車をしっかりホールドする、使いやすい固ばく用荷締機(2ヶ)を標準装備しています。



UC-45シリーズ ローダアクション

PHOTO:UC-45CMRS



1 スイッチ1つのワンタッチ操作で荷台が後方にスライド。ゆるやかなスロープをつくります。開いたリヤゲートがそのまま導板になります。



2 積載車を載せます。この際、リヤステーが地面に接地して荷台を支えます。



3 リヤゲートを閉めて荷台を元に戻します。数々の安全装置が働いて、積載車の安全を守ります。

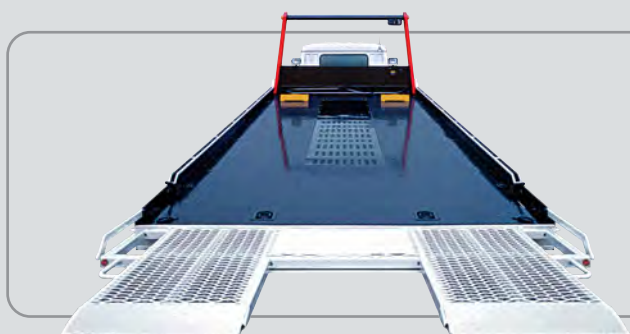

リヤオーバーハングが2/3まで確保できる超ロングな荷台長

車載専用型なら、リヤオーバーハングはホイールベースの2/3まで延長可能(法規による)。一般トラック(ホイールベースの1/2まで延長可)にくらべて格段に長い荷台は、大型乗用車などもラクに積むことができます。

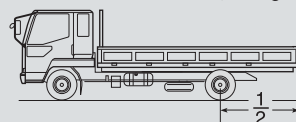
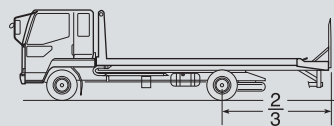

中型トラック架装用 ユニックキャリア
UNIC CARRIER

車載専用・クレーン搭載型
UC-45CMKRS / UC-45CLKRS

型 式	架装車 ホイールベース	荷台長*	荷台内幅*	荷台傾斜角度*	リヤゲート 傾斜角度
UC-45CMKRS	各社4~6.5トン車クラス 4,500~4,600mm	5,800 (5,800)	2,150 / 2,250	4t車:約9.3°~約10.7° 6.5t車:約9.3°~約10.7°	約4.5°
UC-45CLKRS	各社4~6.5トン車クラス 4,800~4,900mm	6,000		4t車:約9.4°~約10.2° 6.5t車:約9.7°~約10.3°	

*荷台数値・傾斜角度は車種により異なります。 ※()内数値はショートキャブ車です。
※UC-45CLKRSのショートキャブ車はご相談ください。 ※UC-45CMKRS、UC-45CLKRS 6.5t車はご相談ください。

新型のユニッククレーンをプラスして
UC-45シリーズの使いやすさをパワーアップ。

UC-45シリーズ「スーパーネオ」にグレードアップしたユニッククレーンを搭載。クルマ輸送の省力化&効率化がさらにアップ。実績で裏付けられた信頼のクレーンが、大破して自走できない事故車などの輸送をパワフル&スピーディにサポートします。



PHOTO: UC-45CMKRS / クレーン・URG374ARA2

選べる4つの連動ラジコン(オプション)



左:液晶ラジコンJOY LJ (ジョイスティック式)
右:液晶ラジコンLS (選択スイッチ式)

「液晶」連動ラジコン
これからのクレーン操作は、手元での吊り荷重の確認が重要です。また、各種の情報を把握し、安全作業を推進します。



左:連動ラジコンJOY RJ (ジョイスティック式)
右:連動ラジコンRS (選択スイッチ式)

連動ラジコン
従来通りのジョイスティック式や選択スイッチ式もあります。

G-FORCE

新型ユニッククレーンの詳細はこちら▼

ML停止型
定格荷重制限装置

ML警報型
定格荷重指示装置



ユニックキャリア対応 **新型ユニッククレーンG-FORCEシリーズ**

超ワイド張出 アウトリガ最大張出幅: 4.7m

ワイド張出 アウトリガ最大張出幅: 4.2m

標準張出 アウトリガ最大張出幅: 3.62m

URG370AW シリーズ

ブーム 段数	空車時最大 クレーン容量	最大地上揚程(約) (空車時定格総荷重)	最大作業半径 (空車時定格総荷重)
6	2.93t x 2.4m	16.2m(0.43t)	14.42m(0.18t)
5	2.93t x 2.4m	14.0m(0.93t)	12.11m(0.34t)
4	2.93t x 2.6m	11.7m(1.33t)	9.81m(0.60t)
3	2.93t x 2.7m	9.5m(2.40t)	7.51m(0.90t)

URG370A シリーズ

ブーム 段数	空車時最大 クレーン容量	最大地上揚程(約) (空車時定格総荷重)	最大作業半径 (空車時定格総荷重)
6	2.93t x 2.4m	16.2m(0.43t)	14.42m(0.17t)
5	2.93t x 2.4m	14.0m(0.93t)	12.11m(0.29t)
4	2.93t x 2.6m	11.7m(1.33t)	9.81m(0.50t)
3	2.93t x 2.7m	9.5m(2.40t)	7.51m(0.78t)

URG340A シリーズ

ブーム 段数	空車時最大 クレーン容量	最大地上揚程(約) (空車時定格総荷重)	最大作業半径 (空車時定格総荷重)
6	2.93t x 2.4m	16.2m(0.43t)	14.42m(0.11t)
5	2.93t x 2.4m	14.0m(0.93t)	12.11m(0.20t)
4	2.93t x 2.6m	11.7m(1.33t)	9.81m(0.32t)
3	2.93t x 2.7m	9.5m(2.40t)	7.51m(0.50t)

※シリーズによって仕様が異なります。詳しくはユニッククレーンのカタログをご確認ください。

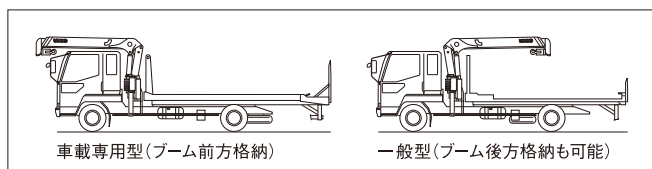

クレーンのブーム格納方向は、車載専用型では前方となります。

これは車載専用型でブームを後方に向けると、車を積載時のブームと車が干渉するのを防ぐためです。(車載専用型でブーム後方格納する場合には、登録事務所に確認してください。)

⚠️ 注意事項 ※このクレーンを運転するためには、小型移動式クレーン運転技能講習と玉掛技能講習をお受けください。
※ブーム前方格納は車両前方突出1m以内規制のため一部のクレーンが架装できません。
※つり上げ能力の大きい機種、ブーム段数の大きい機種ほど架装できるトラックが限定されます。

クルマを満たす。

UC-45

UC-45CSRS / UC-45CMRS

OPTION

各種開閉式横アオリ (メーカーオプション)

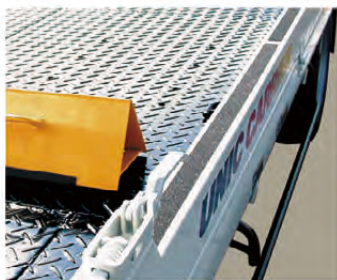

鉄製・角パイプ [H100mm×幅50mm]



鉄製・角パイプ [H100mm×幅20mm]*



鉄製・フラットバー [H100mm×幅9mm]*

開閉式横アオリ (H100mm) は、多彩な幅サイズ (9mm、20mm、50mm) をご用意しています。その他、2分割タイプ、軽くて錆の心配のないアルミ製、荷台フラットタイプなど、積載するクルマにあわせて豊富なバリエーションからお選びいただけます。

*鉄製横アオリ [幅20mm、幅9mm]、およびアルミ製横アオリについては上面滑り止めが付きません。



PHOTO:鉄製

鉄製/アルミ製2分割横アオリ [H100mm×幅50mm]*

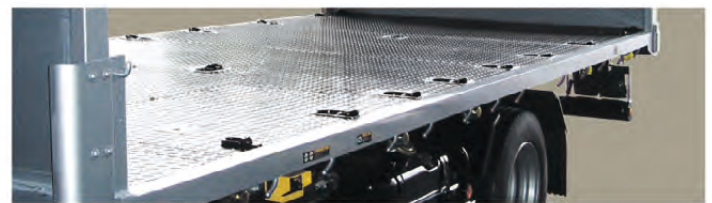

フラットボディ



丸環フック

扱いやすく耐久性に優れた丸環フックです。

※標準装備 (10ヶ) されていますが、追加で取り付けることができます。



埋め込みフック

扱いやすく耐久性に優れた埋め込みフックです。

※標準装備 (2ヶ) されていますが追加で取り付けることができます。



ロープフック

シートなど軽量物を固定するフックです。

※標準装備 (14ヶ) されていますが追加で取り付けることができます。

※フックを利用しての積載車の固まりは禁止です。



床車輪部エキスパンド張り

最高レベルのグリップ力。雪・雨などの悪天候時の作業性が一段と向上します。

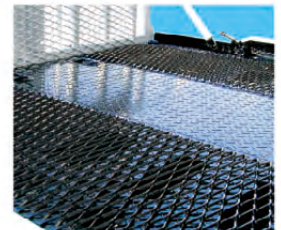

寒冷地用車輪部エキスパンド張り

床車輪部に取り付けたエキスパンド張りの下面床を一部カットし、雪詰まりを軽減する仕様です。



固ばく装置

荷台床面に車両の左右幅でフック付ワイヤロープを装備。荷台前部に装備された荷締め機により、積載車を下部から簡単に固定できます。



格子付鳥居

頑強な平ボディタイプの鳥居をお望みの方に最適なアイテムです。



油圧開閉式リヤゲート

リヤゲートの開閉が操作スイッチ1つでラクラク行えます。また、操作スイッチは荷台後部両側に装備されています。

※リヤゲート開閉が遠隔操作できるラジコン仕様 (6チャンネル型) もあります。



アイドルアップ装置

運転席内のスイッチをONにして荷台・ウインチ操作を行うと、自動的にアイドルリングがアップ。アクセル操作の手間をなくします。



接地ローラー

樹脂製のローラーにより、スライド時の荷台後端部摩擦および騒音を防ぎ、スムーズな作業が行えます。



タイヤ灯

夜間や悪天候下などでの作業時にトラックの後輪周辺を照らします。左右各1ヶずつ装着されます。



メーカーランプ [1セット6ヶ・黄色]

狭い場所での作業や夜間の走行時などにトラックの車体位置を示します。



樹脂製車輪止め収納スペース

樹脂製車輪止め (後輪用) をスマートに収納できる、使いやすい収納スペースです。



角形サイドガード

お好みに合わせ、頑強な角形サイドガード (1段または2段) をご用意しています。

※「大型仕様」時は2段のみ対応可能です。

PHOTO:2段

ユニックキャリアUC-45を さらに機能アップする豊富なオプション。

各種リヤゲート (メーカーオプション)

あらゆるユーザーの多様な用途に応えて、豊富なオプションリヤゲートをご用意しています。
※スチール製中折れグレーチング[1,300mm]は宣伝用サインボードを装備していません。

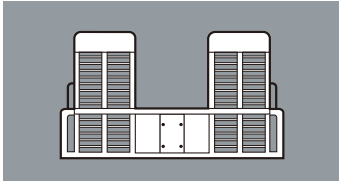

スチール製中折れグレーチング [1,300mm]

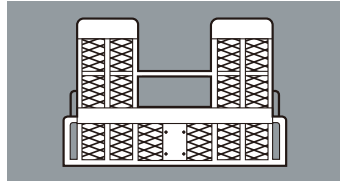

スチール製 [1,500mm]

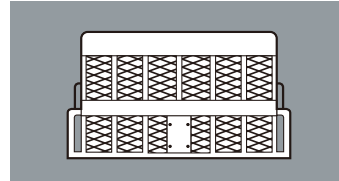

スチール製全面エキスパンド [1,300mm]

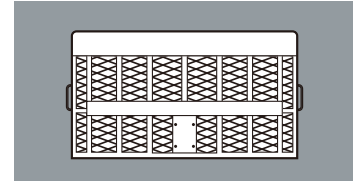

スチール製全幅エキスパンド [1,300mm]

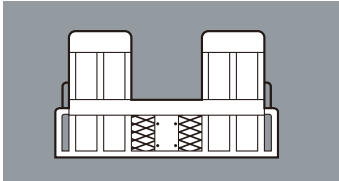

スチール製車輪通過部・縞鋼板 [1,300mm]

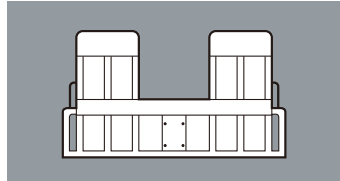

スチール製縞鋼板 [1,300mm]

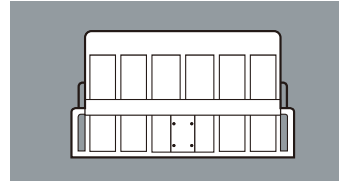

スチール製全面縞鋼板 [1,300mm]

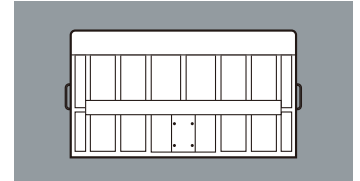

スチール製全幅縞鋼板 [1,300mm]



メタリック塗装

トラックのキャブにあわせたメタリック塗装をご用意しています。

※各トラックメーカーカタログ記載の標準メタリック色のみとなります。メタリック塗装は調色が難しいため全くの同色にならない場合がございます。



鉄製工具箱



エキスパンド製工具箱



ステンレス製工具箱



FRP製工具箱

工具箱

強度が自慢の鉄製やエキスパンド製、防錆性に優れたステンレス製、軽量で丈夫なFRP製などお客様のご要望にお応えできるような素材の工具箱をご用意しています。

※キャリアにより取合いを検討する必要があります。詳しくは営業にご連絡ください。



大型仕様(丸形サイドガード3段、中央方向指示器)

車両総重量8トン以上車の必須アイテムです。丸形サイドガード3段と車両中間部に側方向指示器を装備しています。

クレーン搭載型 専用オプション

1台2役
このラジコン1つで、
クレーンもキャリアも
操作できる!



クレーン・キャリア共用ラジコン [特定小電力無線式]

「送信機が1つですむから取扱いがラク」、「送信機のコストが削減できる」と好評をいただいています。強力電波、3モード速度切換、オートスキャンetc、機能も充実しています。

※クレーンおよびキャリアの操作は切換スイッチにより設定するため、同時に動く心配がありません。

販売店オプション



PHOTO:H130mm

車輪止め (積載車専用 H70mm/130mm)

スポーツタイプ車や4WD車など、車高の高低にあわせてお選びいただけます。



チェーン式荷締器

頑丈で扱いやすく、積載車をしっかりホルドするチェーン式荷締機です。



ウインチ引上げ金具

自走できないクルマなどをウインチ (中央牽引フック位置) で引き上げる時、無理な引き上げ方向にならず、鳥居付近まで引き上げることができます。



樹脂製車輪止め (後輪用)

トラックの各タイヤに挟み込み、荷台スライドやウインチ作業時の車両のズレを防ぎます。本体は樹脂製です。



導板

車高の低いクルマなどを積載するときに、車体のロードクリアランスを確保し、乗り込み時の地面との接触を防ぎます。本体は樹脂製です。

UC-41 シリーズ《一般型》

型式		一般型		
		UC-41S	UC-41M	
架装対象車(注1)		各社4~6.5t車クラス		
		ホイールベース4,200~4,300mmクラス	ホイールベース4,500~4,600mmクラス	
荷台内寸法	長さ①	フルキャブ	5,250mm(三・日) / 5,400mm(い・UD)	5,700mm(三・日) / 5,850mm(い・UD)
		ショートキャブ	5,650mm	6,100mm
	幅②	2,250mm(フルキャブ標準・ショートキャブ標準) / 2,350mm(フルキャブワイド・ショートキャブワイド)		
荷台傾斜角度③	4t車	約12.0°~約14.6°	約12.1°~約14.3°	
	6.5t車	約13.6°~約14.6°	約12.8°~約14.6°	
リヤゲート傾斜角度(長さ)④		約17.5°(600mm)	約13.0°(600mm)	
荷台スライド装置	構造	油圧シリンダ駆動・ローラ式		
ウインチ	構造	油圧モータ駆動・ウォーム歯車減速式(オートクラッチ付)		
	巻上能力	24.6kN(2.5t)・単索		
	ロープ速度・規格	2.6m/min(ポンプ500r.p.m時)・6×29 B種φ10mm×20m(JISフック付)		
安全装置		リヤステー、油圧安全弁、シリンダ自走防止弁、シリンダロッドカバー、PTO連動油圧式荷台ロック装置、ウインチブレーキ(ウォームセルフロック)、フック玉掛けロープ外れ止め、ウインチクラッチ「入」確認ランプ、PTO作動確認ランプ(注2)、ウインチロープ押さえ、ロープガイド、荷台格納確認ランプ、荷台ガタ防止装置、丸形サイドガード(1段、大型仕様は3段)、荷台スライドアラーム、側方反射器、後部反射器(注3)、ハザードランプ、大型後部突入防止装置、大型後部反射板		
装備品		チェーン式荷締機<2ヶ>、釣針フック<2ヶ>、丸環フック<11ヶ>、ロープフック<14ヶ>、作業灯<60W、2ヶ(集中スイッチ付)>、ポールストップ<2ヶ>、ワイヤ掛け<2ヶ>		

●シャーシメーカーについては、次のとおりです。い:いすゞ、三:三菱、日:日野、UD:UDトラックス
 注1:一般型は架装後の積載量が5.5t以下のみ対象となります。
 注2:ユニック製PTO取付の場合。
 注3:車両総重量8トン以上の場合、後部反射ステッカーになります。
 ※車両総重量8トン以上は「大型仕様」のオプションが必要です。

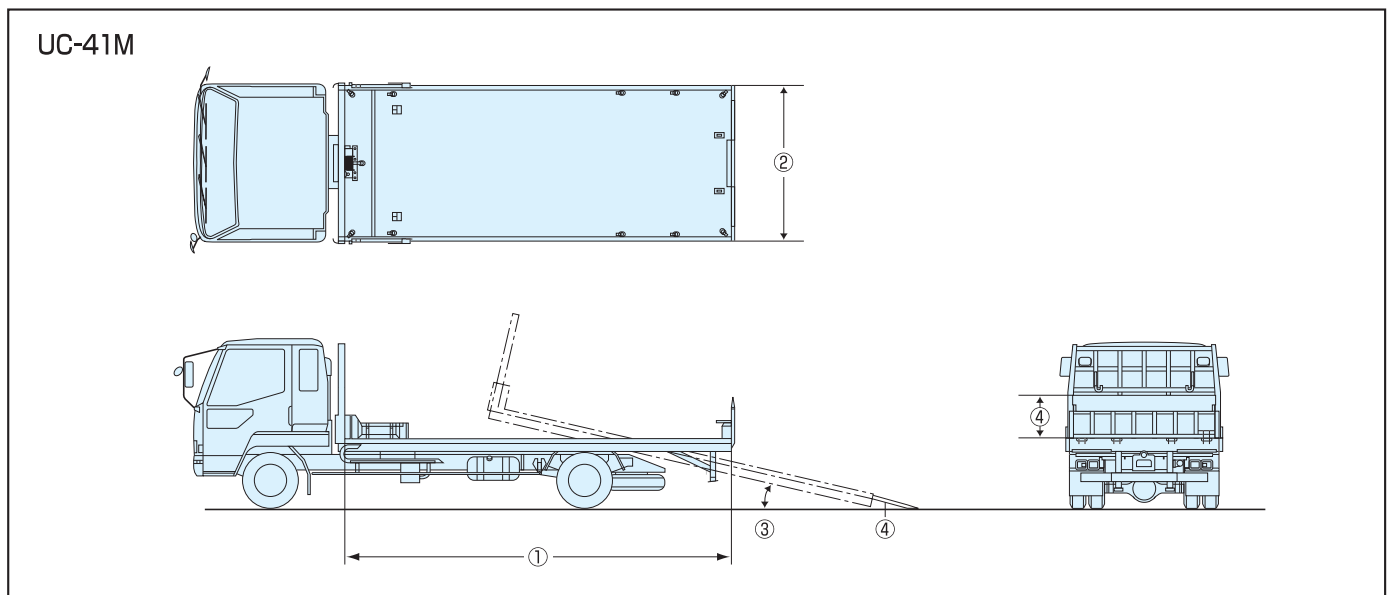

UC-45C シリーズ《車載専用型》

型 式		車載専用型		
		UC-45CSRS	UC-45CMRS	
架装対象車(注1)		各社4t車クラス		
		ホイールベース4,200~4,300mmクラス	ホイールベース4,500~4,600mmクラス	
荷台内寸法	長さ① フルキャブ	5,800mm	6,200mm / 6,400mm(注2)	
	(注2) ショートキャブ	6,000mm	(注3)	
	幅②	2,150mm(フルキャブ標準・ショートキャブ標準) / 2,250mm(フルキャブワイド・ショートキャブワイド)		
荷台傾斜角度③ (<)内数値は荷台内長です。		約8.8°~約10.2°	<荷台長:6,200mm> 約8.9°~約10.2°	<荷台長:6,400mm> 約8.5°~約9.8°
リヤゲート傾斜角度(長さ)④		約5.7°(1,300mm)	約4.5°(1,300mm)	
荷台スライド装置	構造	油圧シリンダ駆動・ローラ式		
ウインチ	構造	油圧モータ駆動・ウォーム歯車減速式(オートクラッチ付)		
	巻上能力	24.6kN(2.5t)・単索		
	ロープ速度・規格	2.6m/min(ポンプ500r.p.m時)・6×29 B種φ10mm×20m(Gフック付)		
安全装置		スイング式リヤステー、油圧自動ロック装置、油圧安全弁、シリンダ自走防止弁、PTO連動油圧式荷台ロック装置、ウインチブレーキ(ウォームセルフロック)、フック玉掛けロープ外れ止め、ウインチクラッチ[入]確認ランプ、PTO作動確認ランプ(注4)、ウインチロープ押さえ、リヤステー格納確認ランプ、荷台中央開口部パンチングメタル、荷台ガタ防止装置、丸形サイドガード(1段、大型仕様は3段)、荷台スライドアラーム、側方反射器、後部反射器、ハザードランプ、横アオリ上面スベリ止め、大型後部突入防止装置、大型後部反射板		
装備品		ワイヤー式荷締機<2ヶ>、フロントフック<3ヶ>、埋込フック<2ヶ>、丸環フック<10ヶ>、ロープフック<14ヶ>、作業灯<60W、2ヶ(集中スイッチ付)>、車輪止め<積載車両用、2ヶ>、荷台確認ミラー<1ヶ>、ウインチ用シーブ<2ヶ>、左右連動リヤゲートロック装置<1式>		

注1:車載専用型は架装後の積載量が4t以下のみ対象となります。
 注2:UC-45CMRSのフルキャブ車は2種類の荷台長から選択できます。
 注3:UC-45CMRSのショートキャブ車はご相談ください。
 注4:ユニック製PTO取付の場合。

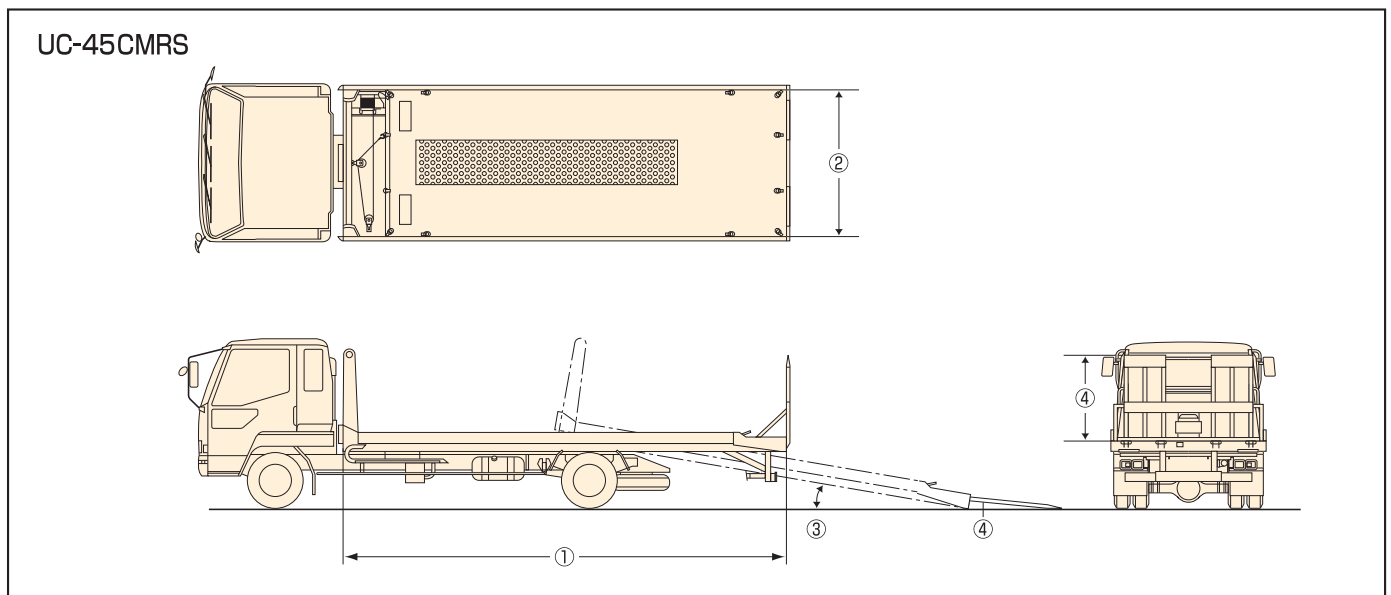

UC-41シリーズ《クレーン搭載一般型》 / UC-45Cシリーズ《クレーン搭載車載専用型》

型式		一般型		車載専用型		
		UC-41MK	UC-41LK	UC-45CMKRS	UC-45CLKRS	
架装対象車(注1)		各社4~6.5t車クラス				
		ホイールベース4,500~4,600mmクラス	ホイールベース4,800~4,900mmクラス	ホイールベース4,500~4,600mmクラス	ホイールベース4,800~4,900mmクラス	
荷台内寸法	長さ①	フルキャブ	5,050mm(三・日)/5,200mm(い・UD)	5,500mm	5,800mm	6,000mm
		ショートキャブ	5,400mm(三)/5,500mm(い・UD・日)	5,950mm	5,800mm	(注2)
	幅②	2,250mm(フルキャブ標準・ショートキャブ標準) 2,350mm(フルキャブワイド・ショートキャブワイド)		2,150mm(フルキャブ標準・ショートキャブ標準) 2,250mm(フルキャブワイド・ショートキャブワイド)		
荷台傾斜角度③	4t車	約13.2°~約13.9°	約12.5°~約13.6°	約9.3°~約10.7°	約9.4°~約10.2°	
	6.5t車	約13.3°~約14.4°	約12.9°~約14.1°	約9.3°~約10.7°	約9.7°~約10.3°	
リヤゲート傾斜角度(長さ)④		約13.0°(600mm)		約4.5°(1,300mm)		
荷台スライド装置	構造	油圧シリンダ駆動・ローラ式				
ウインチ	構造	油圧モータ駆動・ウォーム歯車減速式(オートクラッチ付)				
	巻上能力	24.6kN(2.5t)・単索				
	ロープ速度・規格	2.6m/min(ポンプ500r.p.m時)・6×29 B種φ10mm×20m(車載型・Gフック付/一般型:JISフック付)				
安全装置	油圧安全弁、シリンダ自走防止弁、PTO連動油圧式荷台ロック装置、ウインチブレーキ(ウォームセルフロック)、フック玉掛けロープ外れ止め、ウインチクラッチ「入」確認ランプ、PTO作動確認ランプ(注3)、ウインチロープ押さえ、荷台ガタ防止装置、丸形サイドガード(1段、大型仕様は3段)、荷台スライドアラーム、側方反射器、後部反射器(注4)、ハザードランプ、大型後部突入防止装置、大型後部反射板		スイング式リヤステー、油圧自動ロック装置、リヤステー格納確認ランプ、荷台中央開口部パンチングメタル、横アオリ上面スベリ止め			
	リヤステー、シリンダロッドカバー、ロープガイド、荷台格納確認ランプ		丸環フック(一般:11ヶ/車載:10ヶ)、ロープフック(14ヶ)、作業灯(60W、2ヶ(集中スイッチ付))			
装備品	チェーン式荷締機<2ヶ>、釣針フック<2ヶ>、ボールストップ<2ヶ>、ワイヤ掛け<2ヶ>		ワイヤー式荷締機<2ヶ>、埋込フック<2ヶ>、車輪止め<積載車両用:2ヶ>、フロントフック<3ヶ>、荷台確認ミラー<1ヶ>			

●シャーシメーカーについては、次のとおりです。い:いすゞ、三:三菱、日:日野、UD:UDトラック
 注1:車載専用型は架装後の積載量が4t以下のみ対象となります。
 注2:UC-45CLKRSのショートキャブ車はご相談ください。
 注3:ユニック製PTO取付の場合。
 注4:UC-41系の車両総重量8トン以上の場合、後部反射ステッカーになります。
 ※車両総重量8トン以上は「大型仕様」のオプションが必要です。
 ※UC-45CMKRS、UC-45CLKRS 6.5t車についてはご相談ください。

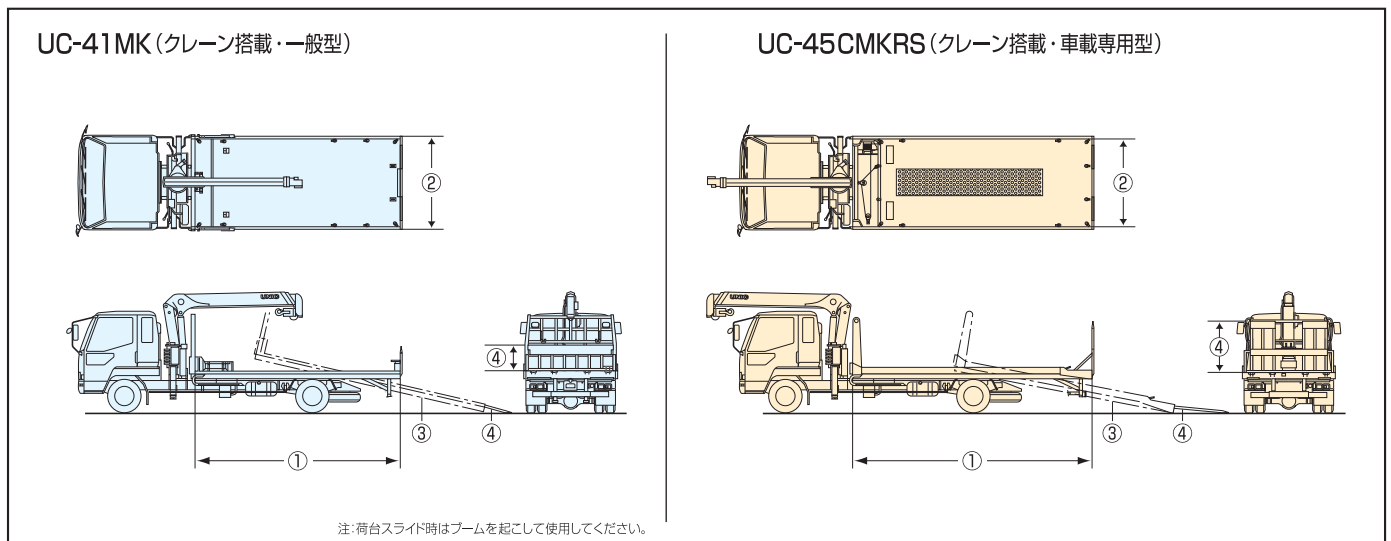

関連法規 ～これだけは知っておきましょう～

●リヤオーバーハング

リヤオーバーハング(後軸中心から荷台最後部までの水平距離)は荷物を車体の後方へ突きだして積載できる一般の自動車(平ボディ等)の場合、ホイールベースの1/2までが限度となっています。一方、荷物を後方に突きだして積載できない構造の自動車についてはホイールベースの2/3までとれます。ユニックキャリアでは車載専用型がこれに該当します。ただし、車載専用型は自動車を積載する構造のため、小型建機や農機やフォークリフトの運搬はできませんのでご注意ください。

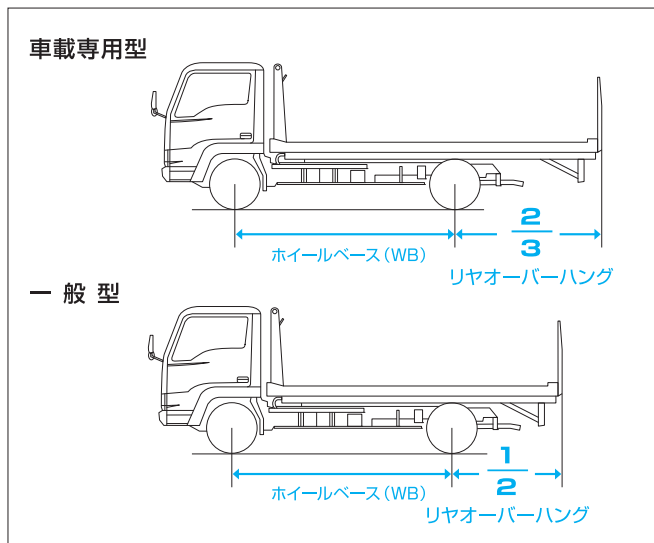

●自動車の長さ・幅・高さの規制

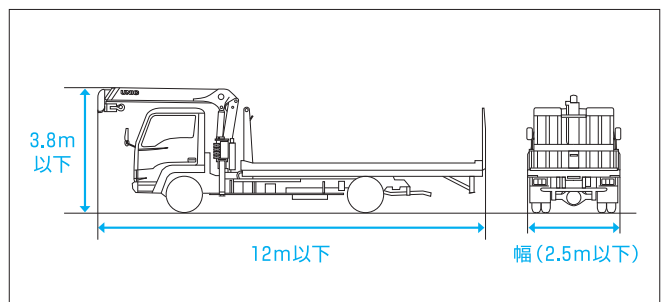

●積載の制限

一般型に限り、積載する車の全長の1/10を足した、長さ(110%)までの範囲で積載物を積載できます。

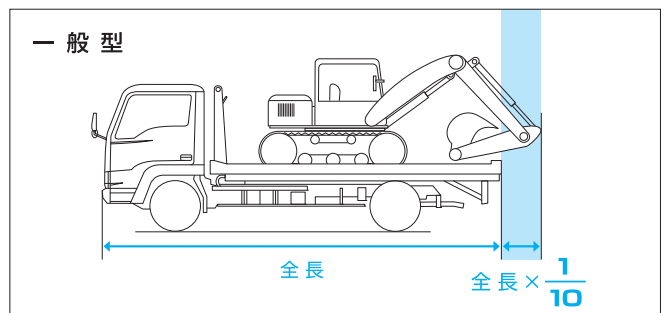

●キャブ幅段差と突起

- キャブ幅段差は片側100mm以下にしなければなりません。また、キャブとリヤボディの段差が50mm以上の部分は前端外角部を45°以下の面取り、または50mm以上のRをつける必要があります。
- ボディ外側面の突起物の突起量は40mm以下とし、先端は面取り、またはRをつける必要があります。

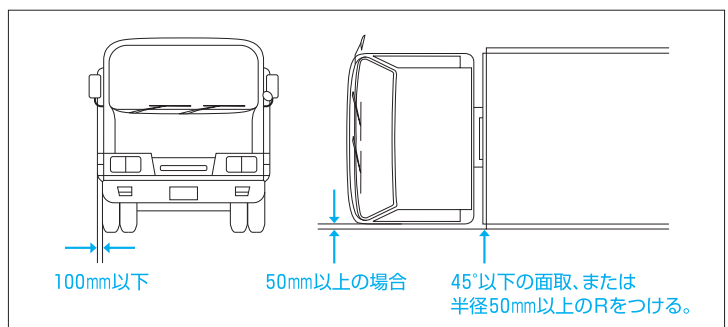

●車載専用型の構造基準(一部抜粋)

リヤゲート

- 床面より高さ450mm以上のこと。
- 左右対称で荷台内寸幅の30%以上の幅を有すること。
- 後面にナンバープレートを取り付けること。

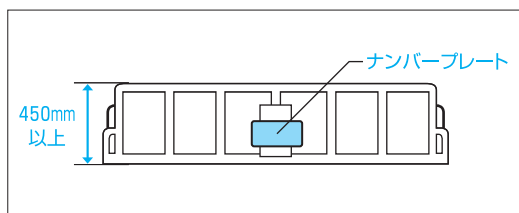

ボディ

- 床面に開口部分または孔明板等を使用すること。
- 横アオリの高さは床面より150mm以下とすること。
- 側面に一文字の大きさ55mm×55mm以上で「車載専用車」の表示がされていること。
- 荷台が所定の位置に格納されていない場合は、運転席に警報するブザー、またはランプ等を備えていること。
- 積載した車両を固定できる荷締め装置が取り付けられる構造であること。(2台積みについては、上記基準のみ該当)

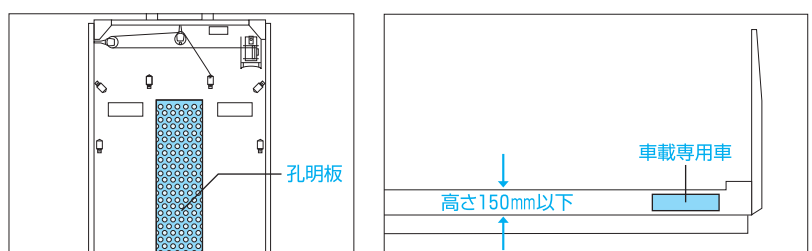

●ウインチ

ウインチの操作をするためには、運転のための特別教育が必要です。

ユニックキャリアの豊富なラインナップから、
お客様に最適なタイプをお選びください。

中型トラック架装用 ユニックキャリア

中型トラック(4~5.5トン車クラス)架装用/ユニックキャリア

UNIC CARRIER

UC-41 Series



[一般型] UC-41S / UC-41M



[クレーン搭載型] UC-41MK / UC-41LK

中型トラック(4~5.5トン車クラス)架装用

**UNIC CARRIER
SUPER NEO**

UC-45C Series



[車載専用型] UC-45CSRS / UC-45CMRS



[クレーン搭載型] UC-45CMKRS / UC-45CLKRS

小型トラック架装用 ユニックキャリア

小型トラック(2~3.5トン車クラス)架装用

**UNIC CARRIER
NEO α⁺**

UC-01NEXRS



[車載専用型] UC-01NEXRS

小型トラック(2~3.5トン車クラス)架装用

NEO 5 UC-35NERS



[車載専用型] UC-35NERS

小型トラック(2~4トン車クラス)架装用

UNIC CARRIER

**Job
UC-36 Series**



ジャッキアップタイプ

[車載専用型] UC-36E [一般型] UC-36A

小型トラック(3.5/4トン[2トン車ベース]車クラス)架装用

**W
SUPER TWIN CARRIER
Neo**

UC-21W



2台積みタイプ

[車載専用型] UC-21W

古河ユニック株式会社

関西支店：大阪市西淀川区大野3-7-121 ☎06(6478)2311
 / 京都営業所：京都市南区吉祥院宮ノ西町34 ☎075(314)3939
 / 山陰営業所：松江市袖師町2番38(NKT松江ビル5F) ☎0852(26)2611
 北信越支店：新潟市中央区笹口2-10-1(ウィン21) ☎025(246)0336
 / 金沢営業所：金沢市湊2-11-1(古河ロックドリル(株)内) ☎076(238)4680
 / 長野営業所：埴科郡坂城町大字中之条1457-1 ☎0268(81)3410
 札幌営業所：札幌市東区北丘珠二条2丁目20-7 ☎011(787)3200

北海道地区代理店

函館陸事管内 / (株)全車輛：函館市昭和2-38-25 ☎0138(43)2099
 札幌・室蘭陸事管内 / 道央油機(株)：札幌市東区北34条東14-1-21(酒井ビル) ☎011(704)3887
 旭川陸事管内 / 旭川日新商事(株)：旭川市東鷹栖東2条3-137 ☎0166(57)3371
 北見陸事管内 / (株)福地工業建機事業部：北見市西三輪4-712 ☎0157(36)5711
 帯広陸事管内 / 道東フルカワ建販(株)：帯広市西23条北2-17-42 ☎0155(37)2222
 / (有)東洋油圧機工：河西郡芽室町東芽室基線7-11 ☎0155(62)1331
 釧路陸事管内 / (株)道東車体：釧路市鳥取南7-2-17 ☎0154(51)2921
 ユニック北東北販売株式会社：盛岡市手代森5地割19-9(都南工業団地内) ☎019(696)5363
 秋田営業所：秋田市川尻大川町2-3 ☎018(862)8773
 青森営業所：青森市大字野木字野尻45-7 ☎017(762)3303
 ユニック東北販売株式会社：仙台市若林区大和町3-2-5(日清ビル) ☎022(232)6571
 郡山営業所：郡山市中町11-2(グローバルビュー郡山201) ☎024(931)2811
 ユニック関東販売株式会社：東京都江東区亀戸1-38-4(朝日生命江東ビル9F) ☎03(5858)4141
 横浜営業所：横浜市中区磯子区茅ヶ崎中央26-10(ソレイアードⅢ) ☎045(943)6011
 大宮営業所：さいたま市北区吉野町2-16-6 ☎048(651)1651
 千葉営業所：千葉市花見川区朝日ヶ丘3-23-9 ☎043(213)8899
 水戸営業所：水戸市けやき台3-28-5(ビュークイーンズ107号) ☎029(240)0066
 高崎営業所：高崎市高岡町344 ☎027(324)4411
 ユニック静岡販売株式会社：静岡市清水区長崎152-1 ☎054(346)8155
 浜松営業所：浜松市東区白鳥町487 ☎053(545)7430
 ユニック中部販売株式会社：名古屋市北区金城1-8-10(ユニックビル) ☎052(913)8511
 三重営業所：四日市市貝塚町字池端145-7 ☎059(345)2355
 ユニック岐阜販売株式会社：瑞穂市十七条948 ☎058(328)7118
 ユニック兵庫販売株式会社：神戸市西区南別府1-1095-25 ☎078(975)6781
 ユニック中四国販売株式会社：岡山市北区今保192-5 ☎086(243)8241
 高松営業所：高松市瓦町1-3-12(中央ビル4F) ☎087(851)0616
 松山営業所：松山市美沢2-5-33(山本自動車工業(株)内) ☎089(924)5131
 高知地区代理店 / (有)マルキ：高知市布師田3962 ☎088(846)1818
 ユニック広島販売株式会社：広島市中区榎町10-16(太陽機工(株)本社ビル6F) ☎082(294)7971
 徳山営業所：周南市代々木通2-33(YICキャリアデザイン専門学校内) ☎0834(21)6906
 ユニック九州販売株式会社：福岡市博多区板付2-1-31(アネックスシティ板付2F) ☎092(441)0861
 大分営業所：大分市下郡南5-10-33-1 ☎097(547)8228
 熊本営業所：上益城郡益城町古閑134-24(松尾自動車工業(株)内) ☎096(289)1117
 南九州営業所：霧島市隼人町住吉620 ☎0995(44)7201
 株式会社嘉数重工：沖縄県島尻郡南風原町字宮平568 ☎098(889)2413

ユニックキャリア製造元

古河産機システムズ株式会社 小山工場 (ISO9001/14001 認証取得)
 栃木県小山市若木町1-23-15 ☎0285(23)8659

ユニックホームページアドレス <http://www.furukawaunic.co.jp/>

お求めは最寄りの販売店でユニックキャリアとご指定ください。

小型トラック(2~4トン車クラス)架装用

UNIC CARRIER

UC-28 Series



NEO EX



[車載専用型] UC-28C / UC-28D / UC-28NEXRS



[一般型] UC-28A / UC-28B / UC-28F



[一般型] 産業機械用

UC-28AS / UC-28BS / UC-28FS



クレーン搭載型

[車載専用型] UC-28CK [一般型] UC-28AK

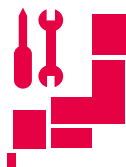

**ユニックキャリアは
アフターサービスも万全!**

全国のユニック販売店ネットワークを窓口として
 コンディショニングから修理対応までフルサポート。
 ユニックなら、お買い求めいただいた後も安心です。

古河ユニック株式会社

ホームページアドレス

<http://www.furukawaunic.co.jp/>



- ※ウインチの操作をするためには、運転のための特別教育をお受けください。
- ※車載専用型は積載物が車両に限定されます。(フォークリフト、建機、農機等の産業機械は積載しないでください。)
- ※ユニックキャリアの使用にあたっては、取扱説明書に記載された注意事項を守り、正しくお使いください。
- ※本カタログ上の仕様は、改良のため予告なく変更することがあります。ご了承ください。